



Abbildung: GW10-000-S

Der Gepäck- und Frachthänger der Blumenbecker Technik GmbH ist für den Transport von Gepäckstücken, Frachtstücken und weitere lose Ladung konzipiert, vorzugsweise für Koffer und größere Taschen.

Das Be- und Entladen erfolgt in der Regel per Hand, wobei zur Erleichterung die Seitenwände abgeklappt werden können. Außerdem ist der Gepäckwagen gegen wegrollen gesichert. Der Gepäckanhänger hat eine Ladefläche von ca. 1790x1235mm.

SCHNELL AUFSTELLEN EINFACH BEDIENEN SICHER ARBEITEN



Gesamtlänge (Zugdeichsel oben)

ca. 2280 mm

Gesamtlänge (Zugdeichsel unten)

ca. 3200 mm

Gesamtbreite

1310 mm

Gesamthöhe

1790 mm

max. Fahrgeschwindigkeit

25 km/h

Nettogewicht

367 kg

Traglast

1000 kg

Ladefläche

1790x1235 mm

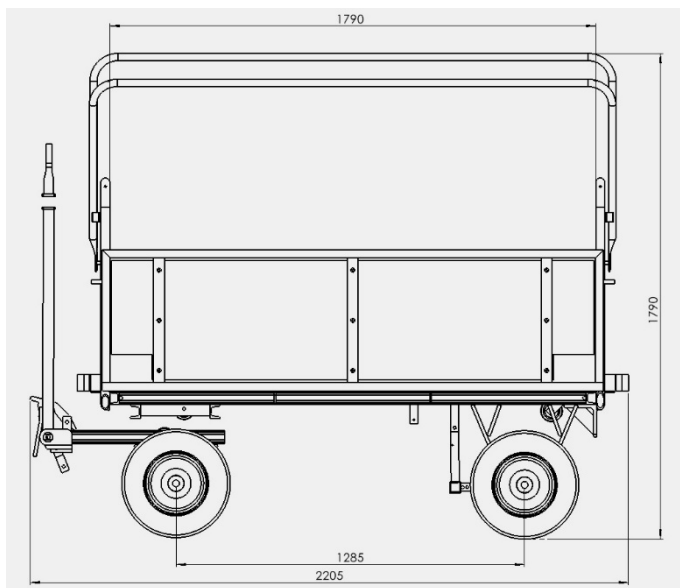

IHR ANSPRECHPARTNER

Vertrieb Flughafenbodengeräte

T: +49 34636 714-0

F: +49 34636 714-29

ZUR INTERNETSEITE

